

ТЕХНИЧЕСКИЙ ПАСПОРТ ИЗДЕЛИЯ



АРТИКУЛ:

**VMB2028; VMB2535;
VMB2545; VMB3270;
VMB4090; VMB50120**

АРТИКУЛ:

VMB2550

**ГИДРАВЛИЧЕСКИЙ РАЗДЕЛИТЕЛЬ
ИЗ НЕРЖАВЕЮЩЕЙ СТАЛИ
С ВОЗДУХООТВОДЧИКОМ И ДРЕНАЖНЫМ КРАНОМ**



ГАРАНТИЯ ВЫСОКОГО КАЧЕСТВА VIEIR GROUP

ТЕХНИЧЕСКИЙ ПАСПОРТ ИЗДЕЛИЯ

НАЗНАЧЕНИЕ ИЗДЕЛИЯ.

Гидравлический разделитель представляет собой комбинированное устройство воздухо-газоотделителя с дренажным краном для удаления шлама из емкости, через которую пропускается теплоноситель с различной температурой, поступающий с котлового контура и обратной цепи потребителя. Гидравлический разделитель применяется для обвязки основного насосного контура теплогенератора с одним или несколькими контурами системы теплоснабжения здания. Функция устройства, заключается в том, чтобы разъединить (т.е. сделать независимыми) котельную установку и цепь/цепи потребителя системы отопления, предотвратить возникновение негативного влияния на систему отопления, вызванного работой циркуляционных насосов, сбалансировать работу теплогенератора и всей системы в целом т.к. объемный расход потребителя тепла и теплогенератора различаются.

ТЕХНИЧЕСКИЕ ХАРАКТЕРИСТИКИ.

Параметр	Значение						
Рабочая среда	вода, раствор гликолей до 50%						
Артикул	VMB2028	VMB2535	VMB2545	VMB3270	VMB4090	VMB50120	VMB2550*
Номинальный диаметр, DN	20	25	25	32	40	50	25
Присоединительная резьба, дюйм	3/4"	1"	1"	1 1/4"	1 1/2"	2"	1"
Макс. рабочая температура, °C	110						
Макс. рабочее давление, бар	10						
Мощность, кВт (при $\Delta T=20^{\circ}C$)	28	35	45	70	90	120	50
Пропускная способность, л/мин	45	60	80	120	240	320	100

Все патрубки подключения под плоское уплотнение.

*VMB2550 двухконтурный разделитель.

ГАБАРИТНЫЕ РАЗМЕРЫ.

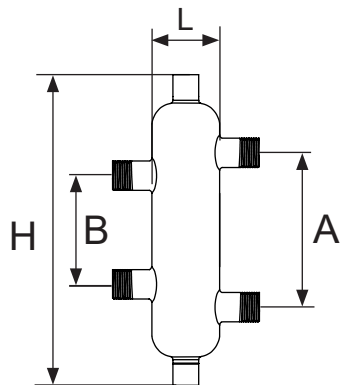

Артикул:
VMB2028;VMB2535;
VMB2545;VMB3270;
VMB4090;VMB50120

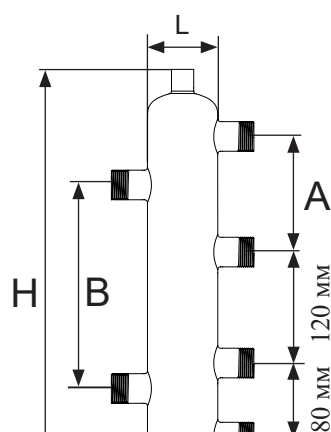

Артикул:
VMB2550

Артикул	L, мм	H, мм	B, мм	A, мм
VMB2028	ø63	290	100	140
VMB2535	ø76	370	140	210
VMB2545	ø76	430	165	255
VMB2550	ø76	475	220	125
VMB3270	ø89	455	170	255
VMB4090	ø102	475	180	255
VMB50120	ø133	530	250	330



УСТРОЙСТВО И РАБОТА.

Гидравлические разделители ViEiR предназначены для удаления растворённых газов и шлама из системы отопления. А так же для гидравлического разделения котлового контура и контуров потребителей.

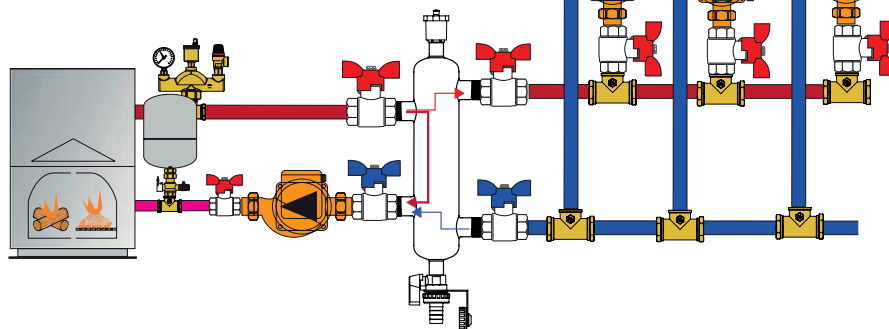

ViEiR®

ТЕХНИЧЕСКИЙ ПАСПОРТ ИЗДЕЛИЯ

Сепаратор шлама.

Скорость теплоносителя, поступающего от потребителей, понижается в расширяющемся корпусе устройства. При этом крупные примеси оседают в шламособорнике, а затем через выпускной кран при проведении сервисных работ удаляются.

РАЗМЕЩЕНИЕ И МОНТАЖ.

Гидравлический разделитель может устанавливаться только в помещениях с положительной температурой. Монтаж и пуск в эксплуатацию должен быть осуществлен квалифицированными специалистами. Перед запуском должна проводиться опрессовка - проверить систему на утечки в местах соединений. В качестве теплоносителя применять воду или пропилен гликолевую смесь с концентрацией гликоля до 50%.

Для настройки соответствия значений расхода в первичном и вторичном контуре в базовом режиме работы для данной системы отопления (наиболее продолжительный режим работы) необходимо правильно подобрать циркуляционные насосы всех контуров в соответствии с гидравлическим сопротивлением в этих контурах.

Для вторичной компенсации измененных значений расхода теплоносителя следует использовать автоматику регуливающую работу котла, сервоприводов и циркуляционных насосов.

Подбор циркуляционных насосов осуществляется на основании значений требуемого расхода теплоносителя и расчетного гидравлического сопротивления (потери напора) данного контура.

Рекомендуется подбирать расход теплоносителя в трубопроводах таким образом, чтобы скорость теплоносителя была не выше 1.5 м/с, с целью предотвращения вибрации и шума. СНиП 41-01-2003.

После расчета тепловых потерь здания и определения необходимой мощности для нагрева ГВС и прочих потребителей не обогреваемых помещений найдена искомая мощность отопительного котла и каждого потребителя. Данной мощности соответствуют определенные значения характеристик расхода и разницы температур теплоносителя.

Для удобства подбора гидравлических разделителей и определения их соответствия мощности котла и напорно-расходным характеристикам циркуляционных насосов в формуле для расчетов мы заменили единицы измерения на популярные у производителей котлов и насосов.

$$P = Q * 0,28 * C * \Delta T$$

$$Q = P / C * \Delta T * 0,28$$

P – мощность котла в кВт;

Q – расход теплоносителя в м³/ч. 0,28 – коэффициент перевода м³/ч в л/с;

C – удельная теплоемкость воды = 4,19 кДж/кг * °С;

ΔT – разница температур нагретого и нагреваемого теплоносителя в °С. 1 кВт = 1 кДж/с

Гидравлические разделители не вырабатывают тепловую энергию, а только переносят теплоноситель. Таким образом мощность гидравлических разделителей величина относительная и соответствует произведению количества теплоносителя на разницу температур теплоносителя в каждой конкретной системе отопления.

Для подбора гидравлического разделителя в первую очередь необходимо определить характеристики котлового контура: расход теплоносителя и приемлемую скорость движения теплоносителя в нем (не более 1,5 м/с).

Если котел оборудован собственным циркуляционным насосом который управляется автоматикой котла:

1) Гидравлический разделитель подбирается в соответствии с Ду патрубков подключения контура отопления котла.

2) Первичный (котловой) контур выполняется трубопроводом и арматурой соответствующего диаметра.

Если котел не оборудуется циркуляционным насосом:

1) Необходимо подобрать циркуляционный насос в соответствии с паспортными данными расхода теплоносителя для данного котла с учетом потери напора на данном участке трубопровода.

2) Подобрать Ду трубопровода и арматуры обеспечивающий при данном расходе приемлемую скорость теплоносителя.

ТЕХНИЧЕСКИЙ ПАСПОРТ ИЗДЕЛИЯ

3) Подобрать гидравлический разделитель в соответствии с диаметром трубопровода первичного контура. Верхние патрубки – патрубки подачи контуров потребителей, нижние патрубки – патрубки обратки контуров потребителей. Температура контуров подачи на гидрострелке снижается по направлению к центру.

Не подходят для монтажа насосно-смесительных групп быстрого монтажа.

Слив шлама:

Насосы системы должны быть отключены, котёл остановлен (клапан сетевого теплообменника закрыт). Следует дождаться остывания теплоносителя перед проведением работ.

- 1) Наденьте шланг на штуцер крана.
- 2) Отсеките устройство для технического обслуживания и чистки отопительных систем.
- 3) Откройте сливной вентиль.
- 4) При сливе теплоносителя, визуально контролируйте процесс и чистоту теплоносителя.
- 5) При достижении требуемого уровня чистоты сливаемого теплоносителя, закройте шаровой кран.
- 6) Откройте отсечные краны. Дозаполните систему теплоносителем. Можно продолжать эксплуатировать систему в рабочем режиме.

ТРЕБОВАНИЯ ПО БЕЗОПАСНОСТИ.

Осторожно. Высокая температура. Все действия по обслуживанию и монтажу должны проводиться квалифицированным персоналом. Регулярно производите техническое обслуживание оборудования для обеспечения его нормальной работы, рекомендуется не менее 1 раз в год совместно с сервисным обслуживанием котельного оборудования. При возможности замерзания необходимо обеспечить группу защитой от замерзания или полностью слить воду из контура.

КОМПЛЕКТ ПОСТАВКИ.

№	Наименование	Ед. изм.	Кол-во
1	Гидравлическая стрелка	шт.	1
2	Воздухоотводчик	шт.	1
3	Кран для слива шлама	шт.	1
4	Крепежный кронштейн	шт.	2
5	Технический паспорт изделия	шт.	1
6	Съёмная ЕРР изоляция	комплект	1

УСЛОВИЯ ХРАНЕНИЯ И ТРАНСПОРТИРОВКИ.

Гидравлические разделители не относятся к категории опасных грузов, что допускает их перевозку любым видом транспорта в соответствии с правилами перевозки грузов, действующими на данном виде транспорта. Хранение изделий должно производиться по условиям 5 (ОЖ4), раздела 10 ГОСТ 15150-69 в проветриваемых навесах или помещениях.

УТИЛИЗАЦИЯ.

Утилизация изделия (переплавка, захоронение, перепродажа) производится в порядке, установленном Законами РФ от 22 августа 2004 г. № 122-ФЗ «Об охране атмосферного воздуха», от 10 января 2003 г. № 15-ФЗ «Об отходах производства и потребления», а также другими российскими и региональными нормами, актами, правилами, распоряжениями и пр., принятыми во исполнение указанных законов.

ГАРАНТИЙНЫЕ ОБЯЗАТЕЛЬСТВА.

Изготовитель гарантирует соответствие изделия требованиям безопасности, при условии соблюдения потребителем правил использования, транспортировки, хранения, монтажа и эксплуатации. Гарантия распространяется на все дефекты, возникшие по вине завода изготовителя.

Гарантийное обслуживание предусматривает замену изделия и/или его комплектующих в течение всего гарантийного срока.

ТЕХНИЧЕСКИЙ ПАСПОРТ ИЗДЕЛИЯ

Гарантия не распространяется на:

- дефекты возникшие в случаях нарушения правил, изложенных в настоящем паспорте об условиях хранения, монтажа, эксплуатации и обслуживания изделий;
- дефекты возникшие в случае ненадлежащей транспортировки и погрузо-разгрузочных работ;
- дефекты возникшие в случае воздействия веществ, агрессивных к материалам изделия;
- дефекты вызванные пожаром, стихией, форс-мажорными обстоятельствами;
- дефекты вызванные неправильными действиями потребителя;
- дефекты возникшие в случае постороннего вмешательства в конструкцию изделия.

Гарантийные обязательства не распространяются на уплотнительные материалы, как в части стоимости этих материалов и изделий, так и в части работ по их замене при сервисном обслуживании или при повреждениях образовавшихся при монтаже труб.

УСЛОВИЯ ГАРАНТИЙНОГО ОБСЛУЖИВАНИЯ.

Решение о возмещении затрат Потребителю, связанных с демонтажом, монтажом и транспортировкой неисправного изделия в период гарантийного срока принимается по результатам экспертного заключения, в том случае, если изделие признано ненадлежащего качества.

В случае необоснованности претензии, затраты на диагностику и экспертизу изделия оплачиваются Покупателем.

При предъявлении претензий к качеству товара, покупатель предоставляет следующие документы:

1. Заявление в произвольной форме, в котором указываются:
 - название организации или Ф.И.О. покупателя;
 - краткое описание дефекта.
2. Документ, подтверждающий покупку изделия (накладная, квитанция);
3. Копия гарантийного талона со всеми заполненными графами.
4. Фото/видео бракованного изделия в системе до демонтажа или до монтажа.

ТЕХНИЧЕСКИЙ ПАСПОРТ ИЗДЕЛИЯ

ГАРАНТИЙНЫЙ ТАЛОН

Сведения о приемке и упаковке

Изделие изготовлено и принято в соответствии с требованиями технических условий производителя и признано годным к эксплуатации. Изделие упаковано согласно требованиям технических условий производителя.

Изделие	ГИДРАВЛИЧЕСКИЙ РАЗДЕЛИТЕЛЬ		
Модель	VMB	Кол-во	
Торговая организация:			
Дата продажи: _____			

Для обращения в гарантийную мастерскую необходимо предъявить изделие и правильно заполненный гарантийный талон.

Импортер и организация, уполномоченная на принятие претензий от потребителей:

ООО «Сантехмаркет» ИНН 7724433227, 115583, Москва, ул.Генерала Белого 26, офис 710,
Тел: 8 (800) 775-81-91.

Гарантийный срок -7 лет (восемьдесят четыре месяца) со дня продажи конечному потребителю.

Мы постоянно заботимся об улучшении качества обслуживания наших потребителей, поэтому, если у Вас возникли нарекания на качество товара или требуется проведение гарантийного ремонта, пожалуйста, сообщите об этом в службу поддержки:



WhatsApp: 8-985-490-77-00 с 9:00 до 18:00 по Московскому времени; ВС-выходной.

Данная гарантия не ограничивает право покупателя на претензии, вытекающие из договора купли-продажи, а также не ограничивает законные права потребителей.

- Изделие получено в исправном состоянии и полностью укомплектовано.
- Претензий к внешнему виду не имею.
- С условиями проведения гарантийного обслуживания ознакомлен.

Подпись покупателя _____

М.П.



 **ВСЯ ПРОДУКЦИЯ
VIEIR ЗАСТРАХОВАНА**

7 **VIEIR Group**
ЛЕТ **ГАРАНТИИ**
ПРОИЗВОДИТЕЛЯ
★ ★ ★ ★ ★ ★ ★ ★

