



VER-PRO®
QUALITY. STABILITY. RELIABILITY



**ПРЕСС-ФИТИНГИ
ИЗ НЕРЖАВЕЮЩЕЙ СТАЛИ**



ТЕХНИЧЕСКИЙ ПАСПОРТ ИЗДЕЛИЯ

ОПИСАНИЕ И ОБЛАСТЬ ПРИМЕНЕНИЯ.

Системы трубопроводов из нержавеющей стали применяются для горячего и холодного водоснабжения, радиаторного и напольного отопления, питьевого и хозяйственно - питьевого назначения, а также в качестве технологических трубопроводов транспортирующие газы и жидкости не агрессивные к материалам фитингов и уплотнительным материалам фитингов из EPDM.

Высокую надежность соединений в течение всего жизненного цикла системы обеспечивают оптимизированный профиль соединительных пресс-фитингов из нержавеющей стали и уплотнительный материал из EPDM т.к. уплотнительные материалы трубопровода долговременно выдерживают воздействие высоких температур и давления.

Конструкция соединения системы трубопроводов на базе пресс-фитингов Vieir VER-PRO обеспечивает быструю сборку и высокую надежность без потери качества всей гидравлической системы при минимальном количестве элементов.

КОНСТРУКЦИЯ ПРЕСС-ФИТИНГОВ.

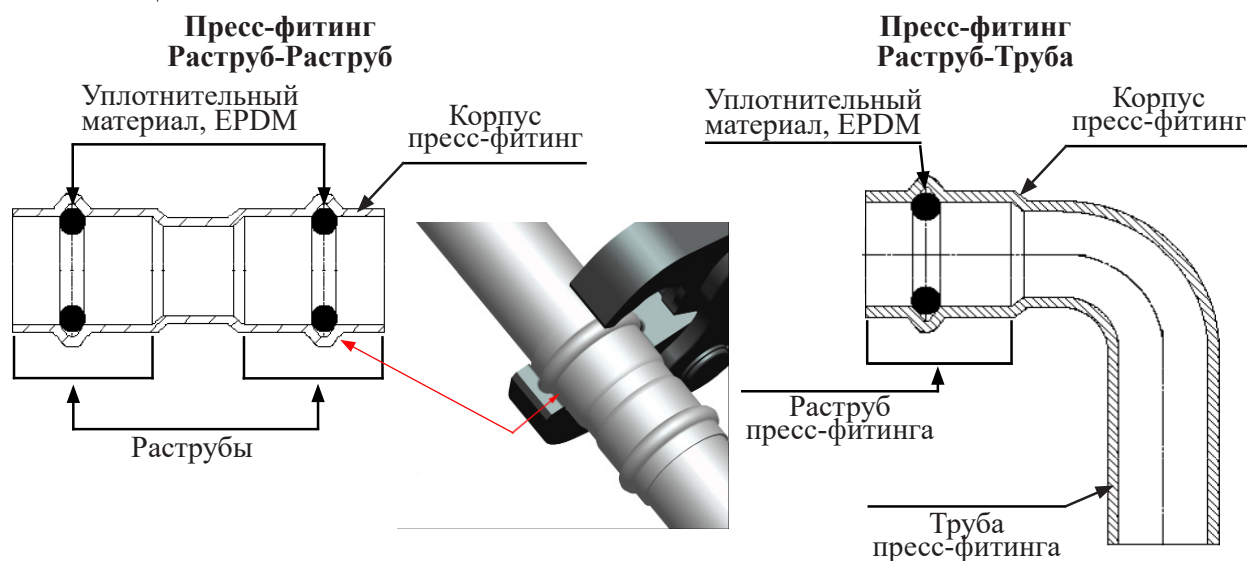

НОМЕНКЛАТУРА И ГАБАРИТНЫЕ РАЗМЕРЫ.

Соединитель прямой с переходом на внутреннюю резьбу

Эскиз	Чертеж	Артикул	Размер	D1, мм	D2, мм	L, мм	Z, мм
		VPSF153	15×R1/2"	15.45±0.25	23.2±0.4	53.5	32.8
		VPSF183	18×R1/2"	18.45±0.25	26.2±0.4	55	34.8
		VPSF184	18×R3/4"	18.45±0.25	26.2±0.4	55	34.8
		VPSF223	22×R1/2"	22.45±0.25	31.6±0.4	55	34.8
		VPSF224	22×R3/4"	22.45±0.25	31.6±0.4	56	34.8
		VPSF284	28×R3/4"	28.45±0.25	37.2±0.4	57.5	35.5
		VPSF285	28×R1"	28.45±0.25	37.2±0.4	63.5	35.5
		VPSF355	35×R1"	35.7±0.4	44.3±0.6	75.5	39
		VPSF356	35×R1 ^{1/4} "	35.7±0.4	44.3±0.6	79	39
		VPSF427	42×R1 ^{1/2} "	42.7±0.4	53.3±0.6	75.5	41
		VPSF548	54×R2"	54.8±0.4	65.4±0.6	79	50.5

ТЕХНИЧЕСКИЙ ПАСПОРТ ИЗДЕЛИЯ

Соединитель прямой с переходом на наружную резьбу

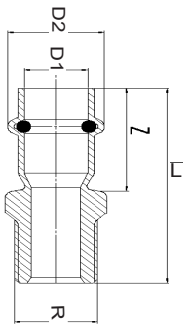
Эскиз	Чертеж	Артикул	Размер	D1, мм	D2, мм	L, мм	Z, мм
		VPSM153	15×R1/2"	15.45±0.25	23.2±0.4	55.5±2	32.8
		VPSM183	18×R1/2"	18.45±0.25	26.2±0.4	57.5±2	34.8
		VPSM184	18×R3/4"	18.45±0.25	26.2±0.4	57.5±2	34.8
		VPSM223	22×R1/2"	22.45±0.25	31.6±0.4	59.5±2	34.8
		VPSM224	22×R3/4"	22.45±0.25	31.6±0.4	59.5±2	34.8
		VPSM284	28×R3/4"	28.45±0.25	37.2±0.4	60±2	25.5
		VPSM285	28×R1"	28.45±0.25	37.2±0.4	65±2	25.5
		VPSM355	35×R1"	35.7±0.4	44.3±0.6	70.5±2	39
		VPSM356	35×R1 ^{1/4} "	35.7±0.4	44.3±0.6	70.5±2	39
		VPSM427	42×R1 ^{1/2} "	42.7±0.4	53.3±0.6	80.5±2	41
		VPSM548	54×R2"	54.8±0.4	65.4±0.6	89±2	50.5

Соединитель с накидной гайкой

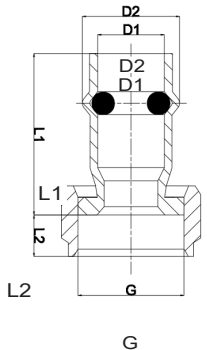
Эскиз	Чертеж	Артикул	Размер	D1, мм	D2, мм	G, дюймы	L1, мм	L2, мм
		VPSC153	15×G1/2"	15.45±0.25	23.2±0.4	1/2"	43.5	12
		VPSC154	15×G3/4"	15.45±0.25	23.2±0.4	3/4"	43.5	12
		VPSC183	18×G1/2"	18.45±0.25	26.2±0.4	1/2"	45	12
		VPSC184	18×G3/4"	18.45±0.25	26.2±0.4	3/4"	45	12
		VPSC223	22×G1/2"	22.45±0.25	31.6±0.4	1/2"	48	15
		VPSC224	22×G3/4"	22.45±0.25	31.6±0.4	3/4"	48	15
		VPSC225	22×G1"	22.45±0.25	31.6±0.4	1"	48	15
		VPSC284	28×G3/4"	28.45±0.25	37.2±0.4	3/4"	49	16.5
		VPSC285	28×G1"	28.45±0.25	37.2±0.4	1"	49	16.5
		VPSC355	35×G1"	35.7±0.4	44.3±0.6	1"	53.5	18
		VPSC356	35×G1 ^{1/4} "	35.7±0.4	44.3±0.6	1 ^{1/4} "	53.5	18
		VPSC427	42×G1 ^{1/2} "	42.7±0.4	53.3±0.6	1 ^{1/2} "	65.5	20
		VPSC548	54×G2"	54.8±0.4	65.4±0.6	2"	70	22

Муфта соединительная (раструб-раструб)

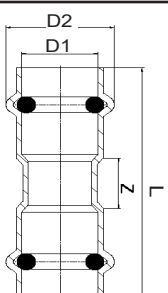
Эскиз	Чертеж	Артикул	Размер	D1, мм	D2, мм	L, мм	Z, мм
		VPS1515	15×15	15.4±0.15	23.1±0.15	56.5±2	7±2
		VPS1818	18×18	18.45±0.25	26.2±0.4	57.5±2	8±2
		VPS2222	22×22	22.4±0.15	31.2±0.15	61±2	9±2
		VPS2828	28×28	28.4±0.15	37.2±0.15	62±2	10±2
		VPS3535	35×35	35.5±0.2	44.2±0.2	66.5±2	10±2
		VPS4242	42×42	42.7±0.4	53.3±0.6	85.5±2	11±2
		VPS5454	54×54	54.8±0.4	65.4±0.6	92.5±2	12±2

Муфта подвижная (раструб-раструб)

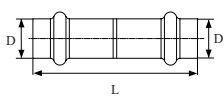
Эскиз	Чертеж	Артикул	Размер	D, мм	L, мм
		VPS64	64×64		
		VPS76.1	76.1		
		VPS88.9	88.9		
		VPS108	108		

ТЕХНИЧЕСКИЙ ПАСПОРТ ИЗДЕЛИЯ

Муфта переходная соединительная (раструб-раструб)

Эскиз	Чертеж	Артикул	Размер	D1, мм	D2, мм	L, мм	Z, мм
		VPS1815-A	18×15	18.45±0.25	15.45±0.25	65±2	21±2
		VPS2215-A	22×15	22.45±0.15	15.45±0.15	68±2	22±2
		VPS2218-A	22×18	22.4±0.15	18.45±0.25	68±2	22±2
		VPS2815-A	28×15	28.4±0.15	15.45±0.25	77±2	30±2
		VPS2822-A	28×22	28.4±0.15	22.4±0.15	71±2	22±2
		VPS3528-A	35×28	35.7±0.4	28.4±0.15	77±2	25±2
		VPS4235-A	42×35	42.7±0.4	35.7±0.4	86±2	24±2
		VPS5442-A	54×42	54.8±0.4	42.7±0.4	100±2	27±2

Вставка переходная (раструб-труба)

Эскиз	Чертеж	Артикул	D, мм	D1, мм	D2, мм	L, мм	T, мм	
		VPS1815	18	15.45±0.25	23.2±0.4	56.5	1.5	
		VPS2215	22	15.45±0.25	23.2±0.4	68		
		VPS2218		18.45±0.25	26.2±0.4			
		VPS2815	28	15.45±0.25	23.2±0.4	72		
		VPS2818		18.45±0.25	26.2±0.4			
		VPS2822		22.4±0.15	31.2±0.15			74
		VPS3515	35	15.45±0.25	23.2±0.4	84		
		VPS3518		18.45±0.25	26.2±0.4			
		VPS3522		22.4±0.15	31.2±0.15			
		VPS3528		28.4±0.15	37.2±0.4			78
		VPS4215	42	15.45±0.25	23.2±0.4	93		
		VPS4218		18.45±0.25	26.2±0.4			
		VPS4222		22.4±0.15	31.2±0.15			92
		VPS4228		28.4±0.15	37.2±0.4			90
		VPS4235		35.7±0.4	44.3±0.6			88
		VPS5415	54	15.45±0.25	23.2±0.4	104		
		VPS5418		18.45±0.25	26.2±0.4			
		VPS5422		22.4±0.15	31.2±0.15			105
		VPS5428		28.4±0.15	37.2±0.4			102
		VPS5435		37.2±0.4	44.3±0.6			103
		VPS5442		42.7±0.4	53.3±0.6			105
		VPS6435						
		VPS6442						
		VPS6454						
VPS76.154								
VPS88.9-54								
VPS88.976.1								
VPS108-54								
VPS108-76.1								
VPS108-88.9								

ТЕХНИЧЕСКИЙ ПАСПОРТ ИЗДЕЛИЯ

Уголок 90° раструб с переходом на внутреннюю резьбу и настенным креплением

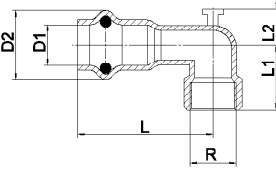
Эскиз	Чертеж	Артикул	Размер	D1, мм	D2, мм	L, мм	L1, мм	L2, мм
		VPLC153	15×Rp1/2"	15.45±0.25	23.2±0.4	51.5	24	39
		VPLC183	18×Rp1/2"	22.45±0.25	31.6±0.4	52.5	24	48
		VPLC223	22×Rp1/2"	22.45±0.25	31.6±0.4	58	29	48
		VPLC224	22×Rp3/4"	22.45±0.25	31.6±0.4	58	29	48
		VPLC285	28×Rp1"	28.45±0.25	37.2±0.4	58	29	52.5

Уголок 90° раструб с переходом на наружную резьбу

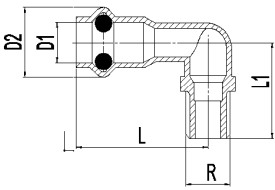
Эскиз	Чертеж	Артикул	Размер	D1, мм	D2, мм	L, мм	L1, мм
		VPLM153	15×R1/2"	15.45±0.25	23.2±0.4	45	31.5
		VPLM183	18×R1/2"	18.45±0.25	26.2±0.4	46	31.5
		VPLM184	18×R3/4"	18.45±0.25	26.2±0.4	46	31.5
		VPLM223	22×R1/2"	22.45±0.25	31.6±0.4	49.5	38
		VPLM224	22×R3/4"	22.45±0.25	31.6±0.4	49.5	38
		VPLM284	28×R3/4"	28.45±0.25	37.2±0.4	58	54
		VPLM285	28×R1"	28.45±0.25	37.2±0.4	64	54
		VPLM355	35×R1"	35.7±0.4	44.3±0.6	66	50
VPLM356	35×R1 ^{1/4} "	35.7±0.4	44.3±0.6	68	57		

Уголок 90° раструб с переходом на внутреннюю резьбу

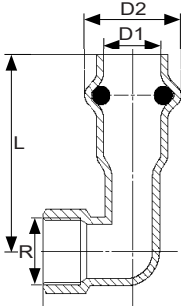
Эскиз	Чертеж	Артикул	Размер	D1, мм	D2, мм	L, мм	L1, мм
		VPLF153	15×Rp1/2"	15.45±0.25	23.2±0.4	51.5	24
		VPLF183	18×Rp1/2"	18.45±0.25	26.2±0.4	52.5	24
		VPLF184	18×Rp3/4"	18.45±0.25	26.2±0.4	52.5	24
		VPLF223	22×Rp1/2"	22.45±0.25	31.6±0.4	58	29
		VPLF224	22×Rp3/4"	22.45±0.25	31.6±0.4	58	29
		VPLF284	28×Rp3/4"	28.45±0.25	37.2±0.4	58	29
		VPLF285	28×Rp1"	28.45±0.25	37.2±0.4	58	29
		VPLF355	35×Rp1"	35.7±0.4	44.3±0.6	67	32
		VPLF356	35×R1 ^{1/4} "	35.7±0.4	44.3±0.6	68	48

Водорозетка проходная для систем рециркуляции ГВС

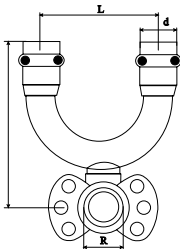
Эскиз	Чертеж	Артикул	Размер	H, мм	L, мм	d, мм	R
		VRP153LL	15x1/2"x15	90	57.5±2	15.45±0.25	G1/2"

ТЕХНИЧЕСКИЙ ПАСПОРТ ИЗДЕЛИЯ

Уголок 90° (раструб-раструб)

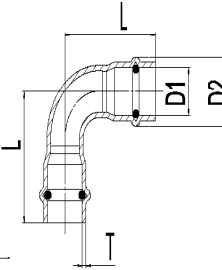
Эскиз	Чертеж	Артикул	Размер	D1, мм	D2, мм	L, мм	T, мм (min)
		VPAL1515	15×15	15.45±0.25	23.2±0.4	46±2	1.5
		VPAL1818	18×18	18.45±0.25	26.2±0.4	48.5±2	1.5
		VPAL2222	22×22	22.45±0.25	31.6±0.4	56±2	1.5
		VPAL2828	28×28	28.45±0.25	37.2±0.4	64±2	1.5
		VPAL3535	35×35	35.7±0.4	44.3±0.6	72±2	1.5
		VPAL4242	42×42	42.7±0.4	53.3±0.6	93±2	1.5
		VPAL5454	54×54	54.8±0.4	65.4±0.6	112±2	1.5
		VPAL64	64x64				
		VPAL76.1	76.1				
		VPAL88.9	88.9				
		VPAL108	108				

Уголок 90° (раструб-труба)

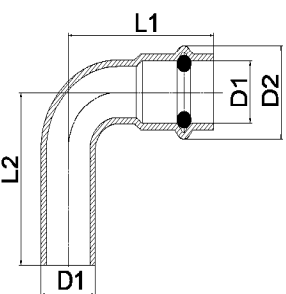
Эскиз	Чертеж	Артикул	Размер	D1, мм	D2, мм	L, мм	L2, мм
		VPBL1515	15a×15	15.45±0.25	23.2±0.4	46	46
		VPBL1818	18a×18	18.45±0.25	26.2±0.4	48.5	45.5
		VPBL2222	22a×22	22.45±0.25	31.6±0.4	56	66.5
		VPBL2828	28a×28	28.45±0.25	37.2±0.4	64	76
		VPBL3535	35a×35	35.7±0.4	44.3±0.6	72	91
		VPBL4242	42a×42	42.7±0.4	53.3±0.6	93	113
		VPBL5454	54a×54	54.8±0.4	65.4±0.6	112	140
		VPBL64	64a				
		VPBL76.1	76.1a				
		VPBL88.9	88.9a				
		VPBL108	108a				

Уголок 45° (раструб-раструб)

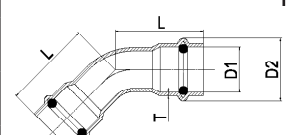
Эскиз	Чертеж	Артикул	Размер	D1, мм	D2, мм	L, мм	T, мм (min)
		VPCL1515	15×15	15.45±0.15	23.1±0.15	34	1.5
		VPCL1818	18×18	18.45±0.25	26.2±0.4	35	1.5
		VPCL2222	22×22	22.45±0.15	31.2±0.15	40	1.5
		VPCL2828	28×28	28.45±0.15	37.2±0.15	42	1.5
		VPCL3535	35×35	35.55±0.2	44.2±0.2	48	1.5
		VPCL4242	42×42	42.7±0.4	53.3±0.6	62	1.5
		VPCL5454	54×54	54.8±0.4	65.4±0.6	71	1.5
		VPCL64	64x64				
		VPCL76.1	76.1				
		VPCL88.9	88.9				
VPCL108	108						

ТЕХНИЧЕСКИЙ ПАСПОРТ ИЗДЕЛИЯ

Уголок 45°(раструб-труба)

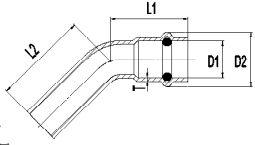
Эскиз	Чертеж	Артикул	Размер	D1, мм	D2, мм	L1, мм	L2, мм	T, мм (min)
		VPDL1515	15a×15	15.4±0.25	23.1±0.4	34	32	1.5
		VPDL1818	18a×18	18.4±0.25	26.1±0.4	35	33	1.5
		VPDL2222	22a×22	22.4±0.25	31.2±0.4	40	42	1.5
		VPDL2828	28a×28	28.4±0.25	37.2±0.4	42	50	1.5
		VPDL3535	35a×35	35.5±0.25	44.2±0.6	48	62	1.5
		VPDL4242	42a×54	42.5±0.4	53.3±0.6	62	67	1.5
		VPDL5454	54a×54	54.5±0.4	65.3±0.6	71	79	1.5
		VPDL64	64a					
		VPDL76.1	76.1a					
		VPDL88.9	88.9a					
		VPDL108	108a					

Тройник раструб с переходом на внутреннюю резьбу

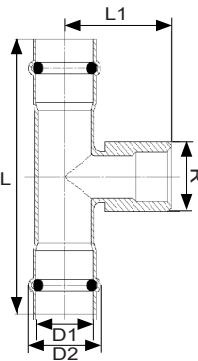
Эскиз	Чертеж	Артикул	Размер	D1, мм	D2, мм	L, мм	L1, мм
		VPTF15315	15×R1/2"×15	15.45±0.25	23.2±0.4	74.5	34±2
		VPTF18318	18×R1/2"×18	18.45±0.25	26.2±0.4	79	35±2
		VPTF18418	18×R3/4"×18	18.45±0.25	26.2±0.4	79	35±2
		VPTF22322	22×R1/2"×22	22.45±0.25	31.6±0.4	84	37±2
		VPTF22422	22×R3/4"×22	22.45±0.25	31.6±0.4	83.5	37±2
		VPTF28328	28×R1/2"×28	28.45±0.25	37.2±0.4	92.5	42±2
		VPTF28428	28×R3/4"×28	28.45±0.25	37.2±0.4	92.5	42±2
		VPTF28528	28×R1"×28	28.45±0.25	37.2±0.4	92.5	42±2
		VPTF35335	35×R1/2"×35	35.7±0.4	44.3±0.6	103.5	48.5±2
		VPTF35535	35×R1"×35	35.7±0.4	44.3±0.6	103.5	48.5±2
		VPTF35635	35×R1 ^{1/4} "×35	35.7±0.4	44.3±0.6	103.5	48.5±2
		VPTF42342	42×R1/2"×42	42.7±0.4	53.3±0.6	129.5	54±2
		VPTF54354	54×R1/2"×54	54.8±0.4	65.4±0.6	148.5	61±2
		VPTF64-4	64x3/4"x64	63±0.5	77±0.6		
		VPTF76.1-4	76.1x3/4"x76.1	76±0.5	94±0.6		
		VPTF88.9-4	88.9x3/4"x88.9	88.5±0.5	108±0.6		
VPTF108-4	108x3/4"	107±0.5	132±0.6				

Обвод 90° (труба-труба)

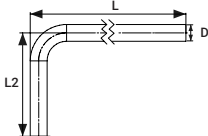
Эскиз	Чертеж	Артикул	D, мм	L, мм	L2, мм
		VP15-716	Ø15	70	160
		VP15-1060	Ø15	100	600

ТЕХНИЧЕСКИЙ ПАСПОРТ ИЗДЕЛИЯ

Тройник (раструб-раструб-раструб)

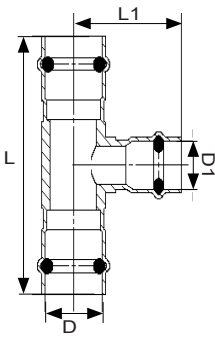
Эскиз	Чертеж	Артикул	Размер	D, мм	D1, мм	L, мм	L1, мм
		VPT151515	15×15×15	15.45±0.25	15.45±0.25	74.5±2	38.5
		VPT181518	18×15×18	18.45±0.25	15.45±0.25	79±2	39,5
		VPT181818	18×18×18		18.45±0.25		
		VPT221522	22×15×22	22.45±0.25	15.45±0.25	83.5±2	42.5
		VPT221822	22×18×22		18.45±0.25		
		VPT222222	22×22×22		22.45±0.25		
		VPT281528	28×15×28	28.45±0.25	15.45±0.25	92.5±2	47.5
		VPT281828	28×18×28		18.45±0.25		
		VPT282228	28×22×28		22.45±0.25		
		VPT282828	28×28×28		28.45±0.25		
		VPT351535	35×15×35	35.7±0.4	15.45±0.25	103.5±2	51
		VPT351835	35×18×35		18.45±0.25		
		VPT352235	35×22×35		22.45±0.25		
		VPT352835	35×28×35		28.45±0.25		
		VPT353535	35×35×35		35.7±0.4		
		VPT421542	42×15×42	42.7±0.4	15.45±0.25	129,5	54
		VPT421842	42×18×42		18.45±0.25		
		VPT422242	42×22×42		22.45±0.25		
		VPT422842	42×28×42		28.45±0.25		
		VPT423542	42×35×42		35.7±0.4		
		VPT424242	42×42×42		42.7±0.4		
		VPT541554	54×15×54	54.8±0.4	15.45±0.25	148.5±2	75±2
		VPT541854	54×18×54		18.45±0.25		
		VPT542254	54×22×54		22.45±0.25		
		VPT542854	54×28×54		28.45±0.25		
		VPT543554	54×35×54		35.7±0.4		
		VPT544254	54×42×54		42.7±0.4		
		VPT545454	54×54×54		54.8±0.4		
VPT64	64x64x64		63±0.5		201±2	99±1	
VPT76.1	76.1		76±0.5				
VRT88.9	88.9		88.5±0.5				
VRT108	108		107±0.5				

Заглушка

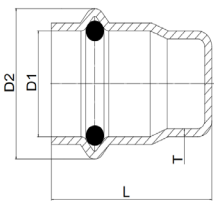
Эскиз	Чертеж	Артикул	Размер	D1, мм	D2, мм	L, мм	T, мм (min)
		VP15G	Ø15	15.4±0.15	23.1±0.15	36,5	1.5
		VP18G	Ø18	18.45±0.25	26.2±0.4	37,5	
		VP22G	Ø22	22.4±0.15	31.2±0.15	38	
		VP28G	Ø28	28.4±0.15	37.2±0.15	38,5	
		VP35G	Ø35	35.5±0.2	44.2±0.2	42	
		VP42G	Ø42	42.7±0.4	53.3±0.6	52	
		VP54G	Ø54	54.8±0.4	65.4±0.6	56	

ТЕХНИЧЕСКИЙ ПАСПОРТ ИЗДЕЛИЯ

Тройник с переходом на наружную резьбу

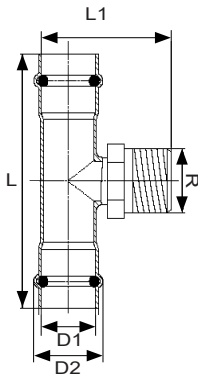
Эскиз	Чертеж	Артикул	Размер	D1, мм	D2, мм	G, дюймы	L, мм	L1, мм
		VPTM15315	15×R1/2"×15	15.45±0.25	23.2±0.4	1/2"	74.5	34±2
		VPTM18318	18×R1/2"×18	18.45±0.25	26.2±0.4	1/2"	79	35±2
		VPTM18418	18×R3/4"×18	18.45±0.25	26.2±0.4	3/4"	79	35±2
		VPTM22322	22×R1/2"×22	22.45±0.25	31.6±0.4	1/2"	84	41±2
		VPTM22422	22×R3/4"×22	22.45±0.25	31.6±0.4	3/4"		
		VPTM28328	28×R1/2"×28	28.45±0.25	37.2±0.4	1/2"	90	42±2
		VPTM28428	28×R3/4"×28	28.45±0.25	37.2±0.4	3/4"		
		VPTM28528	28×R1"×28	28.45±0.25	37.2±0.4	1"		
		VPTM35535	35×R1"×35	35.7±0.4	44.3±0.6	1"	104	55±2
		VPTM35635	35×R1 1/4"×35	35.7±0.4	44.3±0.6	1 1/4"	104	55±2

Обвод (раструб-труба)

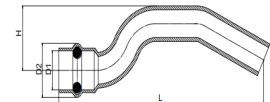
Эскиз	Чертеж	Артикул	Размер	D1, мм	D2, мм	H, мм	L, мм
		VPG1515B	15×15	15.45±0.25	23.2±0.4	47.75	140
		VPG1818B	18×18	18.45±0.25	26.2±0.4	47.75	158
		VPG2222B	22×22	28.45±0.25	31.6±0.4	58.55	174

Обвод (раструб-раструб)

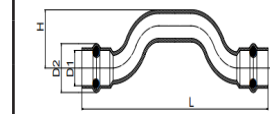
Эскиз	Чертеж	Артикул	Размер	D1, мм	D2, мм	H, мм	L, мм
		VPG1515A	15×15	15.45±0.25	23.2±0.4	29.45	142
		VPG1818A	18×18	18.45±0.25	26.2±0.4	31	146
		VPG2222A	22×22	28.45±0.25	31.6±0.4	41.65	179

Вставка из нерж. стали (труба - наружная резьба)

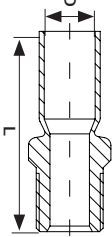
Эскиз	Чертеж	Артикул	Размер	D, мм	L, мм
		VPBM153	15×G1/2"	15.45±0.25	55.5
		VPBM154	15×G3/4"	15.45±0.25	55.5
		VPBM223	22×G1/2"	22.45±0.25	63
		VPBM224	22×G3/4"	22.45±0.25	63
		VPBM225	22×G1"	22.45±0.25	63
		VPBM283	28×G1/2"	28.45±0.25	65.5
		VPBM284	28×G3/4"	28.45±0.25	65.5
		VPBM285	28×G1"	28.45±0.25	65.5
		VPBM356	35×G1 1/4"	35.7±0.4	71.5
		VPBM427	42x G1 1/2"	42.7±0.4	85.5
		VPBM548	54xG2"	54.8±0.4	92

ТЕХНИЧЕСКИЙ ПАСПОРТ ИЗДЕЛИЯ

Вставка из нерж. стали (труба - внутренняя резьба)

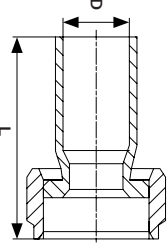
Эскиз	Чертеж	Артикул	Размер	D, мм	L, мм
		VPBF153	15×G1/2"	15.45±0.25	55.5
		VPBF154	15×G3/4"	15.45±0.25	55.5
		VPBF223	22×G1/2"	22.45±0.25	63
		VPBF224	22×G3/4"	22.45±0.25	63
		VPBF225	22×G1"	22.45±0.25	63
		VPBF283	28×G1/2"	28.45±0.25	65.5
		VPBF284	28×G3/4"	28.45±0.25	65.5
		VPBF285	28×G1"	28.45±0.25	65.5
		VPBF356	35×G1 1/4"	35.7±0.4	71.5
		VPBF427	42x G1 1/2"	42.7±0.4	85.5
		VPBF548	54xG2"	54.8±0.4	92

Крестовина (раструб)

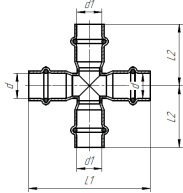
Эскиз	Чертеж	Артикул	Размер	D, мм	D1, мм	L, мм	L2, мм
		VPXF1515	15x15	15	15	74	37
		VPXF1818	18x18	18	18	78	39
		VPXF2222	22x22	22	22	84	42
		VPXF2828	28x28	28	28	94	47
		VPXF1815	18x15	18	15	78	39
		VPXF2215	22x15	22	15	84	41
		VPXF2218	22x18	22	18	84	42
		VPXF2822	28x22	28	22	94	46

Фланец с пресс-соединением (раструб)

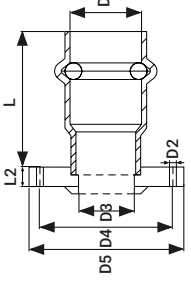
Эскиз	Чертеж	Артикул	Размер	D, мм	D2, мм	D3, мм	D4, мм	D5, мм	L, мм	L2, мм
		VPOD50-8	54	54	18x4	48	125	165	61	17
		VPOD64-9	64	64	18x4		145	185	65	20
		VPOD76.1-9	76.1	76.1	18x4		145	185	78	20
		VPOD76.1-10	76.1	76.1	18x8		160	200	78	20
		VPOD88.9-11	88.9	88.9	18x8		160	200	88	20
		VPOD108-12	108	108	18x8		180	220	88	20

Каучуковые (EPDM) уплотнительные кольца для фитингов из нержавеющей стали

Эскиз	Артикул	Размер
	VPY4242	Ø 42
	VPY5454	Ø 54

ТЕХНИЧЕСКИЙ ПАСПОРТ ИЗДЕЛИЯ

Витоновые (FPM) уплотнительные кольца для фитингов из нержавеющей стали

Эскиз	Артикул	Размер
	VPY15	Ø 15
	VPY22	Ø 22
	VPY28	Ø 28
	VPY35	Ø 35



Витоновые (FPM) уплотнительные кольца применяются в тех случаях, когда транспортируемая среда (теплоноситель) превышает 95°C.

Рабочая температура эксплуатации витонového (FPM) уплотнительного кольца составляет 120°C, аварийная температура 150°C.

Витоновые (FPM) уплотнительные кольца при нагреве выделяют токсичные пары и газы - такой уплотнитель на питьевых трубопроводах применять запрещено!

ТЕХНИЧЕСКИЕ ХАРАКТЕРИСТИКИ.

Наименование показателя	Ед.изм.	Значение
Максимальное рабочее давление	бар	16
Максимальное давление на разрыв	бар	24
Макс. температура рабочей среды	°C	120° - при использовании уплотнительных колец из EPDM
		140° - при использовании уплотнительных колец из FPM
Профиль пресс-насадок инструмента	-	"V" (по каталогу REMS)
Коэффициент теплопроводности стенок	Вт/м К	16.2
Эквивалентная шероховатость внутренней поверхности трубы	мм	0.01
Коэффициент линейного теплового расширения	1/°C	0,163 x 10 ⁻⁴
Прочность стали на разрыв	бар	5200
Предел текучести стали	бар	2100
Модуль упругости стали	ГПа	193
Плотность стали	г/см ³	8.0
Срок службы	лет	50

УКАЗАНИЯ ПО МОНТАЖУ И ЭКСПЛУАТАЦИИ.

Монтаж трубопроводов на базе пресс-фитингов из нержавеющей стали необходимо производить в соответствии с требованиями, изложенными в нормативах: СП 30.1333.2012, СП 40-103-98, СП 41-102-98, СП 60.13330.2016, СП 73.13330.2016.

Соединение труб с фитингом выполняется в следующем порядке:

- отрезок трубы нужной длины предварительно очистить с торца от грата внутри трубы и с наружи, при наличии грязи - очистить от грязи;
- проверить наличие уплотнительных колец внутри фитинга, при необходимости поправить кольцо или заменить на новое;
- вставить в раструб пресс-фитинга до упора трубу, без применения смазок (смазка может стать причиной течи соединения);
- произвести однократную опрессовку электроинструментом (например, VER1276) или ручным инструментом, например, гидравлическим VER1263 или механическим VER1258 с пресс-насадкой/вкладышами профиля "V".

Монтаж резьбовых соединений производится с уплотнением резьбы льном, сантехнической монтажной нитью или лентой из фторопластового уплотнительного материала (ФУМ).

По окончании работ по монтажу системы требуется выполнить её опрессовку испытательным давлением при отключенных теплогенераторах и расширительных сосудах, испытания проводятся в соответ-

ТЕХНИЧЕСКИЙ ПАСПОРТ ИЗДЕЛИЯ

ствии с указаниями СП73.13330.2016.

Трубопроводы из нержавеющей стали по которым транспортируются углеводороды или хлороводородные жидкости должны монтироваться с пресс-фитингами в которых установлены витоновые (FPM) уплотнительные кольца.

Замораживание рабочей среды в трубопроводе недопустимо.

Для очистки поверхности труб и фитингов могут применяться чистящие средства химически нейтральные к нержавеющей стали. Хлоросодержащие чистящие средства запрещается применять для очистки трубопроводов.

Эксплуатация трубопроводов из нержавеющей стали серии VER-PRO в сетях отопления и/или теплоснабжения должна производиться с соблюдением требований «Правил технической эксплуатации тепловых энергоустановок» от 01.10.2003.

УСЛОВИЯ ХРАНЕНИЯ И ТРАНСПОРТИРОВКИ.

Транспортировку и хранение пресс-фитингов VER-PRO из нержавеющей стали требуется осуществлять в упаковке предприятия–изготовителя. Условия хранения по ГОСТ 15150-69, по условиям 3 по таблице 13, раздела 10.

Пресс-фитинги VER-PRO из нержавеющей стали не относятся к категории опасных грузов - транспортировка может осуществляться любым видом транспорта в соответствии с правилами перевозки грузов, действующими на данном виде транспорта, в соответствии с условиями 5 по таблице 13 ГОСТ 15150-69.

УТИЛИЗАЦИЯ.

Утилизация изделия (переплавка, захоронение, перепродажа) производится в порядке, установленном Законами РФ от 22 августа 2004 г. № 122-ФЗ «Об охране атмосферного воздуха», от 10 января 2003 г. № 15-ФЗ «Об отходах производства и потребления», а также другими российскими и региональными нормами, актами, правилами, распоряжениями и пр., принятыми во исполнение указанных законов.

ГАРАНТИЙНЫЕ ОБЯЗАТЕЛЬСТВА.

Изготовитель гарантирует соответствие пресс-фитингов из нержавеющей стали ViEiR VER-PRO требованиям безопасности, при условии соблюдения потребителем правил использования, транспортировки, хранения, монтажа и эксплуатации. Гарантия распространяется на все дефекты, возникшие по вине завода-изготовителя.

Гарантия не распространяется на:

- дефекты возникшие в случаях нарушения правил, изложенных в настоящем паспорте об условиях хранения, монтажа, эксплуатации и обслуживания изделий;
- дефекты возникшие в случае ненадлежащей транспортировки и погрузо-разгрузочных работ;
- дефекты возникшие в случае воздействия веществ, агрессивных к материалам изделия;
- дефекты вызванные пожаром, стихией, форс-мажорными обстоятельствами;
- дефекты вызванные неправильными действиями потребителя;
- дефекты возникшие в случае постороннего вмешательства в конструкцию изделия.

Гарантийные обязательства не распространяются на уплотнительные материалы, как в части стоимости этих материалов и изделий, так и в части работ по их замене при сервисном обслуживании или при повреждениях образовавшихся при монтаже труб.

УСЛОВИЯ ГАРАНТИЙНОГО ОБСЛУЖИВАНИЯ.

Претензии к качеству товара могут быть предъявлены в течение гарантийного срока - 10 лет.

Решение о возмещении затрат Потребителю, связанных с демонтажом, монтажом и транспортировкой неисправного изделия в период гарантийного срока принимается по результатам экспертного заключения, в том случае, если изделие признано ненадлежащего качества.

В случае необоснованности претензии, затраты на диагностику и экспертизу изделия оплачиваются Покупателем.

При предъявлении претензий к качеству товара, покупатель предоставляет следующие документы:

1. Заявление в произвольной форме, в котором указываются:
 - название организации или Ф.И.О. покупателя;
 - краткое описание дефекта.
2. Документ, подтверждающий покупку изделия (накладная, квитанция);
3. Копия гарантийного талона со всеми заполненными графами.

ТЕХНИЧЕСКИЙ ПАСПОРТ ИЗДЕЛИЯ

ГАРАНТИЙНЫЙ ТАЛОН

Сведения о приемке и упаковке

Изделие изготовлено и принято в соответствии с требованиями технических условий производителя и признано годным к эксплуатации. Изделие упаковано согласно требованиям технических условий производителя.

Изделие	ПРЕСС-ФИТИНГИ ИЗ НЕРЖАВЕЮЩЕЙ СТАЛИ		
Модель		№ изделия	
Торговая организация			
Дата продажи			

Для обращения в гарантийную мастерскую необходимо предъявить изделие и правильно заполненный гарантийный талон.

Импортер и организация, уполномоченная на принятие претензий от потребителей: ООО «Сантехмаркет» ИНН 7724433227, 115583, Москва, ул.Генерала Белого 26, офис 710, Тел: 8-(800) 775-81-91.

Гарантийный срок -10 лет (сто двадцать месяцев) со дня продажи конечному потребителю.

Мы постоянно заботимся об улучшении качества обслуживания наших потребителей, поэтому, если у Вас возникли нарекания на качество товара или требуется проведение гарантийного ремонта, пожалуйста, сообщите об этом в службу поддержки:



WhatsApp: 8-985-490-77-00 с 9:00 до 18:00 по Московскому времени, ВС - выходной.

Данная гарантия не ограничивает право покупателя на претензии, вытекающие из договора купли-продажи, а также не ограничивает законные права потребителей.

- Изделие получено в исправном состоянии и полностью укомплектовано.
- Претензий к внешнему виду не имею.

Подпись покупателя	М.П.
--------------------	-------------

Монтажная и эксплуатирующая организации.

Отметка организации, производившей монтаж трубопровода из нерж.стали и принявшей его в эксплуатацию, название организации: _____

Адрес: _____

Тел., факс, e-mail: _____

Дата: «__» _____ 202__ г.

Ответственное лицо: _____

[Ф.И.О., подпись]

М.П.



VER-PRO®
QUALITY. STABILITY. RELIABILITY



**ГАРАНТИЙНЫЕ ОБЯЗАТЕЛЬСТВА:
ГАРАНТИЙНЫЙ СРОК - 10 ЛЕТ
(СТО ДВАДЦАТЬ МЕСЯЦЕВ)**

**С ДАТЫ ПРОДАЖИ КОНЕЧНОМУ ПОТРЕБИТЕЛЮ.
ПО ВОПРОСАМ ГАРАНТИИ ОБРАЩАТЬСЯ:**

по телефону Россия: 8 (800) 775-81-91

WhatsApp: 8-985-490-77-00

с 9:00 до 18:00 по Московскому времени.

